

Fish Processing Machine

MS18ST

フィッシュブロッック.冷凍肉用

CUT・MAN

series④

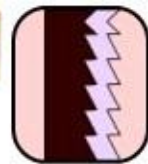

片側テーブル
スライド式

片面.両面スライド式

カットする原料により
テーブル面の仕様を選択出来ます。

高速回転

回転UP仕様による作業効率アップ及び綺麗な切断面の実現

パワーUP!

1.5kwから2.2kwのモーター装備オールラウンドプレイヤー作業者の負担を軽減

SUS304

フレームは耐久性に優れたステンレスSUS304を使用10年保証

MS18ST

フィッシュブロック・練肉用

片側テーブルスライド式

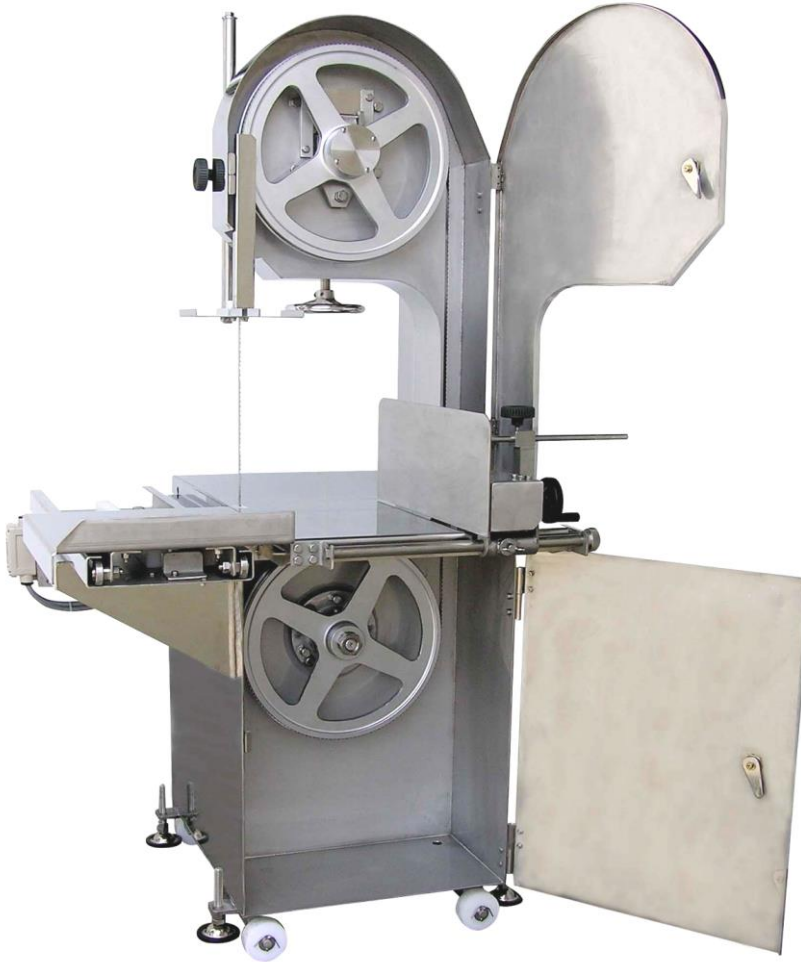

綺麗な切断面

高速回転が切断面を美しく仕上げます。
特殊鋸刃により高歩留まりを約束します。

フレームSUS304

フレームは耐久性に優れたステンレスSUS304を使用10年保証

掃除も簡単

清潔感あふれるオールステンレス304製ボデー錆にくく水洗いも簡単。隅々まで手早く掃除が行えます。

ステンスタイヤ

ステンレス鋳物タイヤを標準装備。錆の腐食による鋸刃の脱輪を解消し水洗いも楽々。



機械寸法

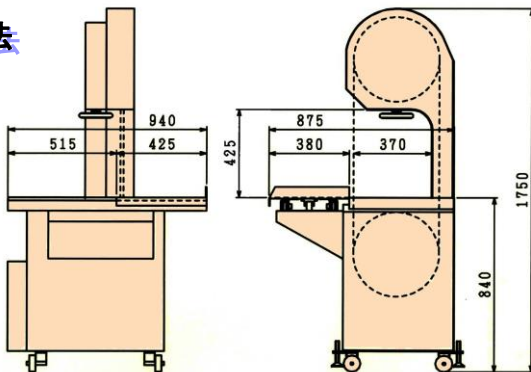

機械仕様

最大引き割り高さ	350H
テーブル寸法	1230x1200
機械寸法	1230x1200x2048H
機械重量	440kg
モーター	1.5kw~2.2kw
電源	AC200V三相交流50 / 60