

# MK ENGINEERING CO.,LTD

series 12

## ネギトロ圧延ローラー NT-400

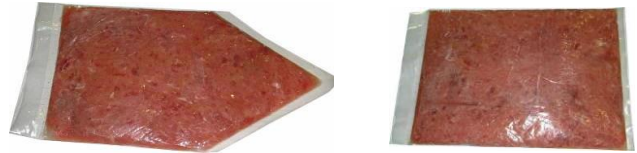

- 連続してプレス加工します
- 厚みの調整も簡単です
- ステンレス仕様で水洗いできます
- 変速装置付きです
- キャスター付きで移動が便利です

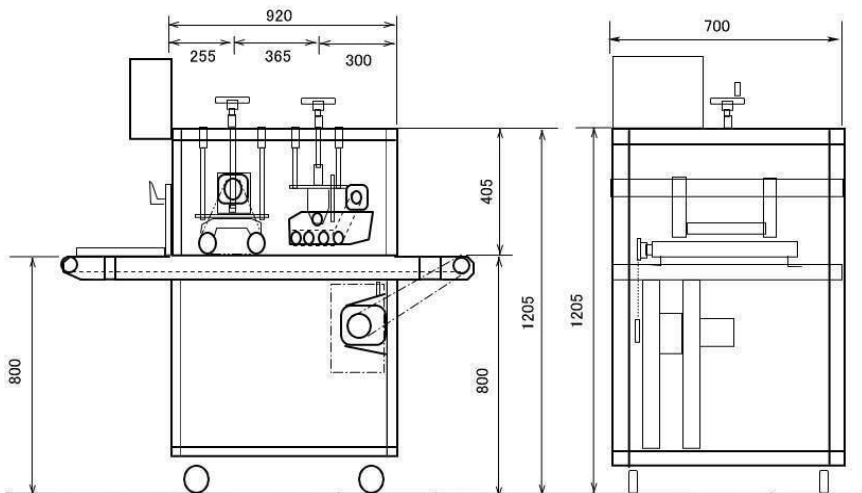

### 機械仕様 (unit:mm)

機械寸法	1590×1205×700
送り速度	V=4~10m/min
電源	3相、200V

\*ローラーは樹脂製  
本体等はステンレス製

 MK Engineering

株式会社エム・ケー・エンジニアリング  
〒425-0041  
静岡県焼津市石津1060  
TEL 054-625-8360 FAX 054-625-8361