

# MK ENGINEERING CO.,LTD

Fish Processing Machinery

series⑭

## 鮭ピンボーン PB-2000



対応魚種：鮭・鱒

### 特徴

1. 幅広コンベヤー(幅450)上に同時に2枚のフィーレを乗せる事が出来る為作業効率が良い。
2. ピンボーン除去回転ローターがダブルに設置し各ローターは魚体の厚みに沿って上下に可動し、極力魚体に損傷あたえない構造です。
3. ピンボーン除去回転ローター及びコンベヤーはインバーター搭載により個々にスピード制御が可能でピンボーンが抜けやすい任意のスピードが設定出来ます。
4. HACCP対応のステンレス製分解洗浄構造。  
コンベヤーベルト及びピンボーン除去ローター部のパーツがワンタッチで分解・取り付けができ洗浄作業も楽々。

ダブルローター駆動箱



操作盤



\* 問い合わせ下さい。  
貸し出し用デモ機準備しております。  
担当 三浦

株式会社 エム・ケー・エンジニアリング  
〒425-0041 静岡県焼津市石津1060  
TEL 054-625-8360 FAX 054-625-8361  
HP: <http://www.mk-e.co.jp/>

販売代理店

# MK ENGINEERING CO.,LTD

Fish Processing Machinery

## 鮭ピンボーン PB-2000

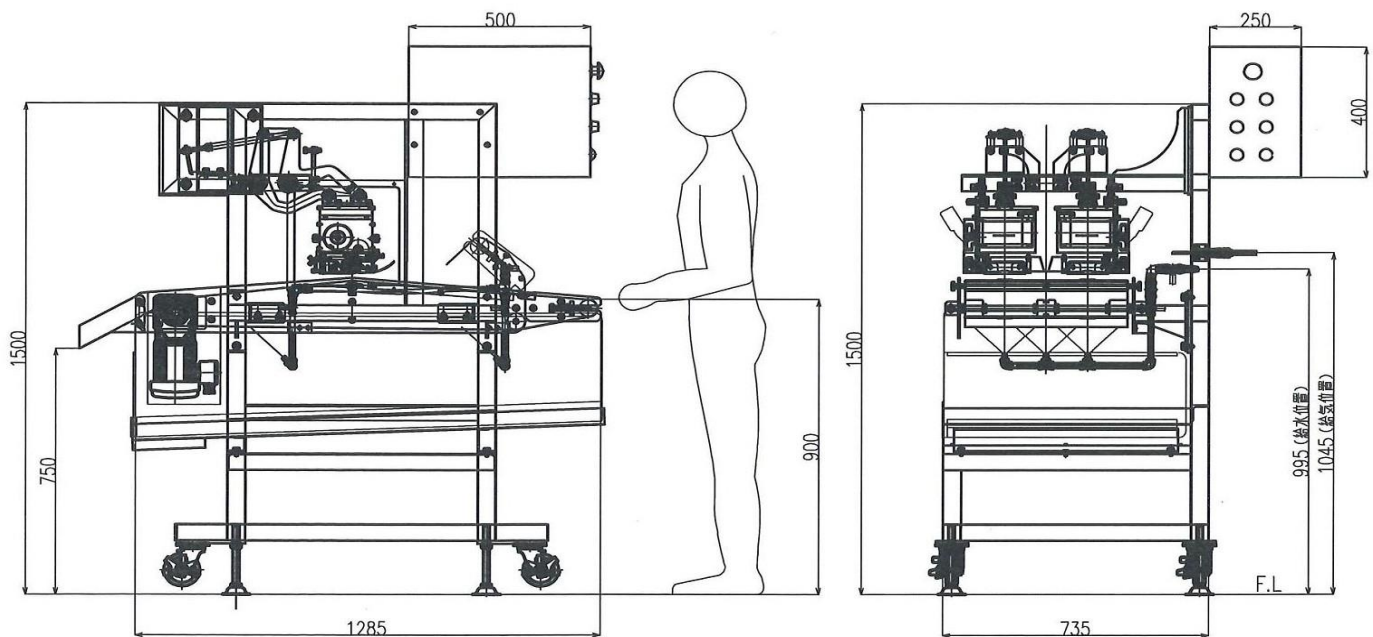

### 仕様

機械寸法 1285x1030x1700H

機械重量 250kg

電源 0.4kw 200V三相交流

水量 10L/分

エアー 6L/分

処理能力 20フィーレ/分

\* 問い合わせ下さい。  
貸し出し用デモ機準備しております。  
担当 三浦

株式会社 エム・ケー・エンジニアリング  
〒425-0041 静岡県焼津市石津1060  
TEL 054-625-8360 FAX 054-625-8361  
HP: <http://www.mk-e.co.jp/>

販売代理店