

MK ENGINEERING CO.,LTD

Fish Processing Machinery

series 16

マグロ洗淨・解凍・殺菌コンベアー MKS-300



- 強力ジェットノズルでマグロの殺菌解凍洗淨ができます。
- 連続投入により作業効率アップを実現

● 連続投入により作業時間の短



● 高水圧専用強力ポンプ

■ 機械仕様

(unit : mm)

| | |
|-----------|-----------------------------|
| 容器サイズ | 400W×600L×100H |
| 送り速度 | V=3~15m/min (インバーター無段変速) |
| 動力 | 240枚 /h |
| 電源(コンベアー) | 0.4kw 3相交流 200V |
| 電源(高圧ポンプ) | 3.7kw 3相交流 200V×2 |

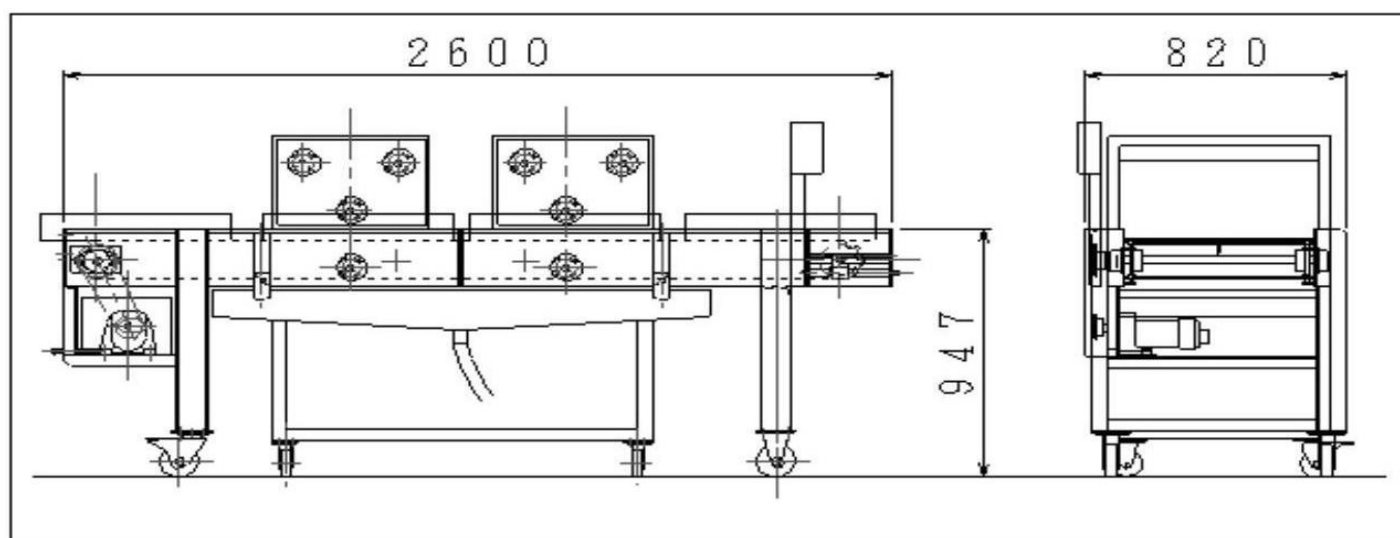

MKE MK Engineering

株式会社エム・ケー・エンジニアリング
〒425-0041
静岡県焼津市石津1060
TEL 054-625-8360 FAX 054-625-8361
<http://www.mk-e.co.jp>

Sales Agent